

1. Perfil HR-MAX (Ref. C1829)

2 Prensaestopas (elemento 2.1)*
2 Prensaestopas (elemento 2.2)*

3. Tapón final*

4. Tornillo para tapa final*

5. Tira LED con cable*

6. Cubierta*

7.1 Acoplador hermético (artículo 7.1)*

7.2 Acoplador hermético (artículo 7.2)*

7.3 Acoplador hermético (artículo 7.3)*

7.4 Acoplador hermético (artículo 7.4)*

8.1 Conector (artículo 8.1)*

8.2 Conector (artículo 8.2)*

9.1 Prensaestopas angular (artículo 9.1)*

9.2 Prensaestopas angular (artículo 9.2)*

opcional

*La gama completa de accesorios y componentes electrónicos está disponible en www.KlusDesign.eu

¡ATENCIÓN! Todas las tiras LED deben conectarse a una fuente de alimentación de 12 V o 24 V.

IMPORTANTE: No se muestran aquí todos los procedimientos de montaje posibles. Puede encontrar más opciones de instalación y accesorios relacionados en www.KlusDesign.eu. Los dibujos de los perfiles y accesorios en estas instrucciones son esquemáticos y solo representan una aproximación a la forma real.

I

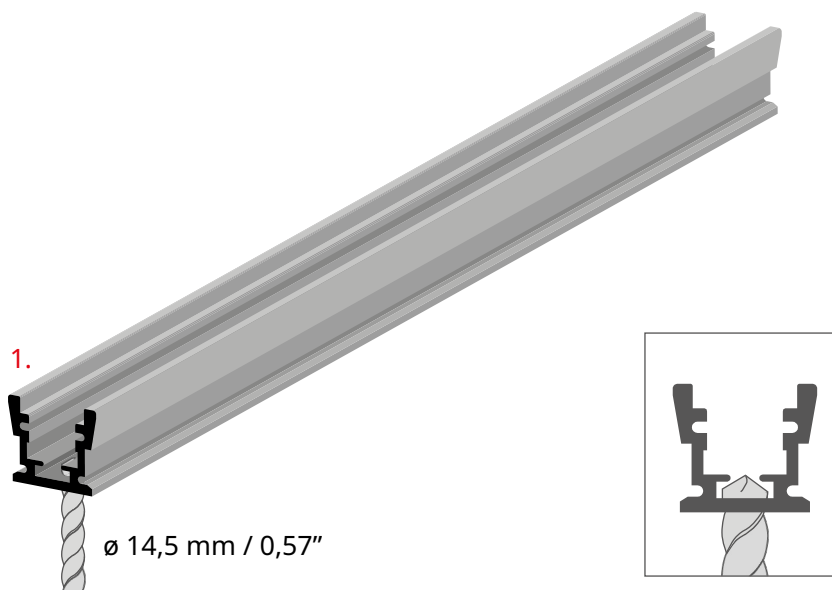

Realiza un orificio para el prensaestopas en el perfil HR-MAX (1).

II

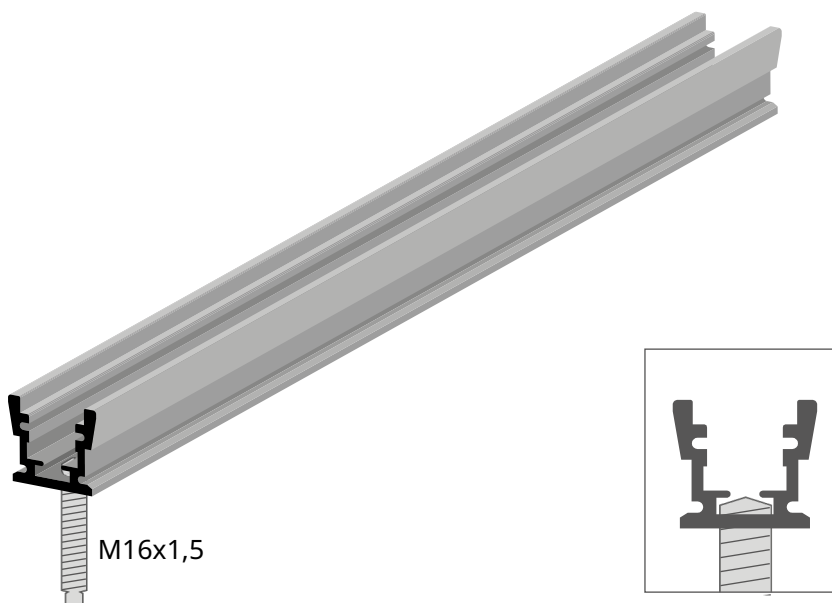

Rosca el orificio previamente taladrado.

III

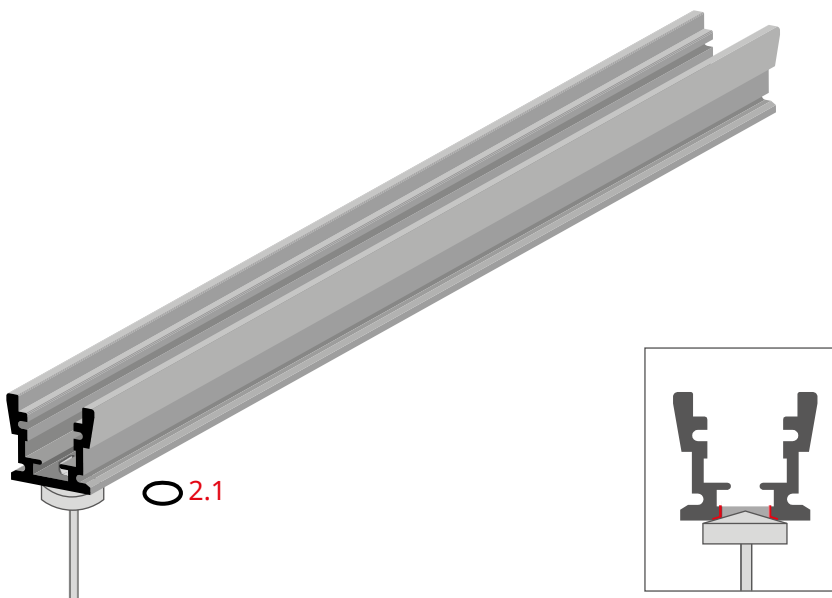

Bisele el orificio para ocultar la prensaestopas (2.1) en el rebaje.

VII

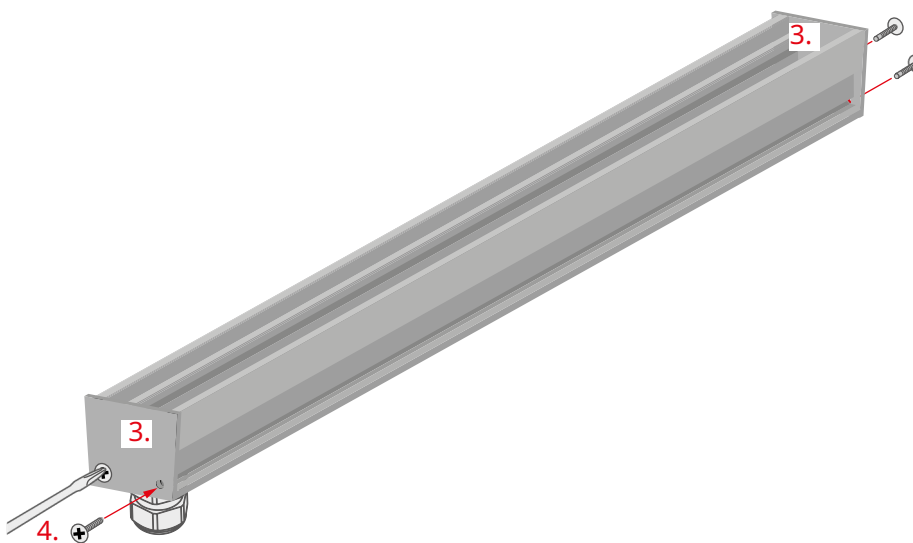

4. Coloca los tapones finales (3) y fíjalos con los tornillos (4).

VIII

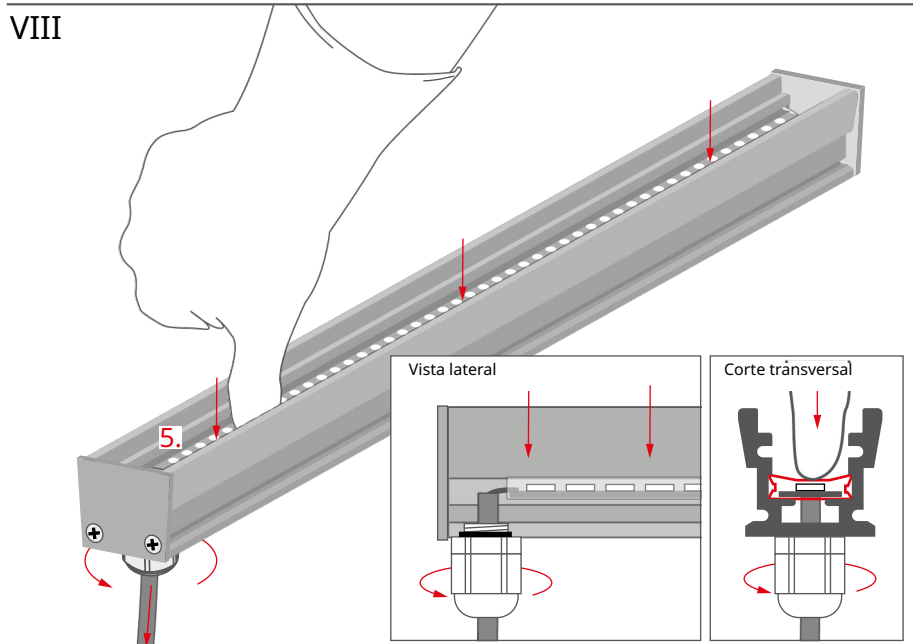

Coloca la tira LED (5) en la cámara interna del perfil. La funda de silicona te ayudará a fijar la tira en la posición indicada.

Pasa el cable por la prensaestopas y ajústalo bien.

IX

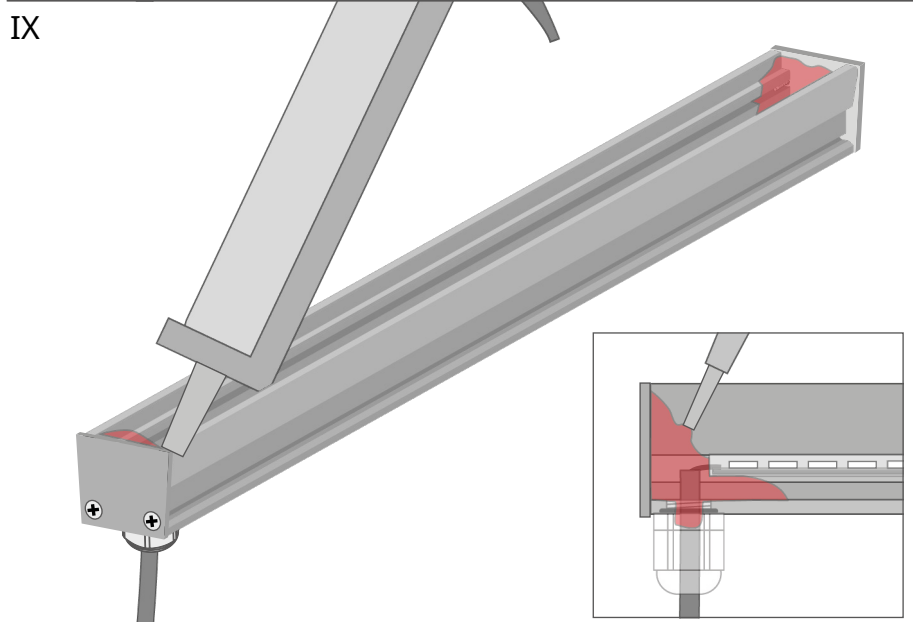

Rellena la prensa estanca y todo el espacio del perfil cerca de los tapones finales con silicona.

X

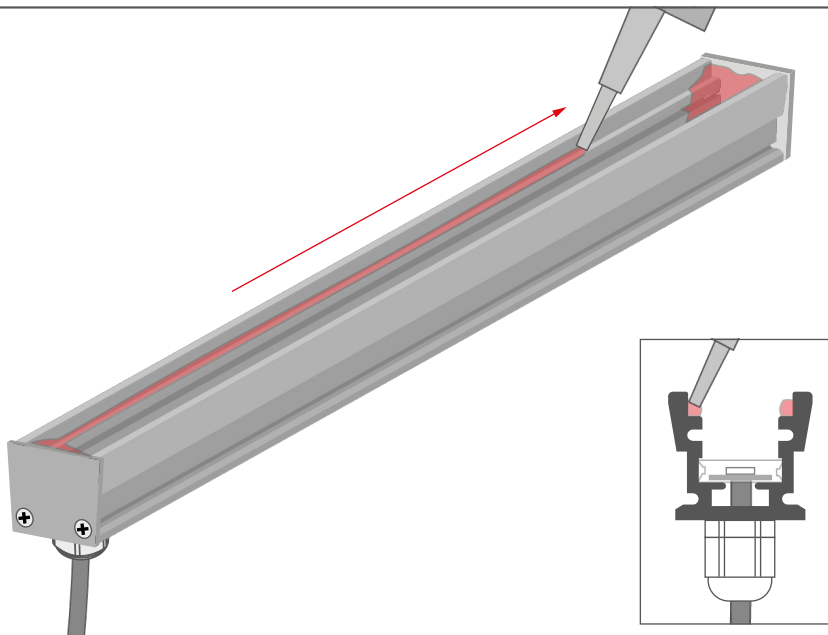

Aplique silicona en los bordes del perfil indicados en el dibujo.

XI

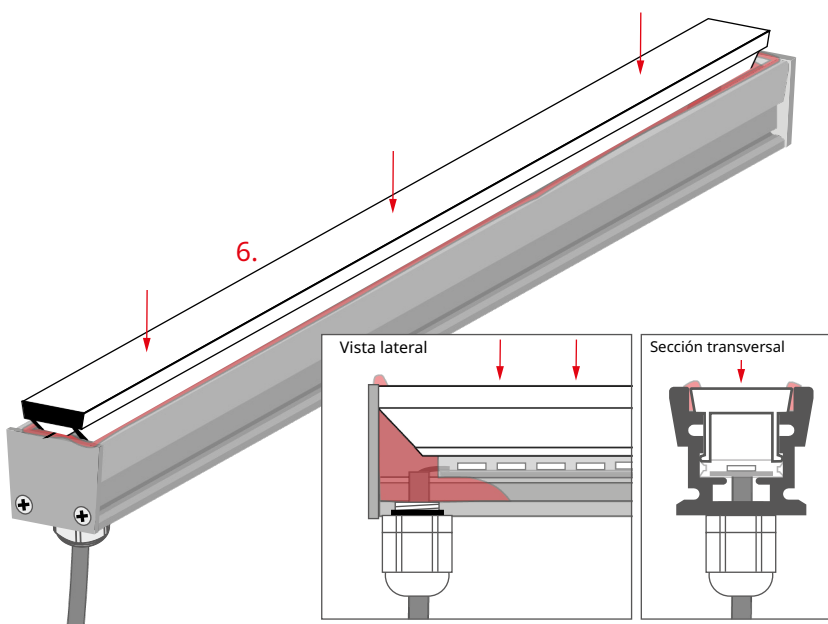

Coloque la tapa (6) en el perfil y presiónela contra la cinta LED. El exceso de silicona debe subir a la superficie del perfil.

XII

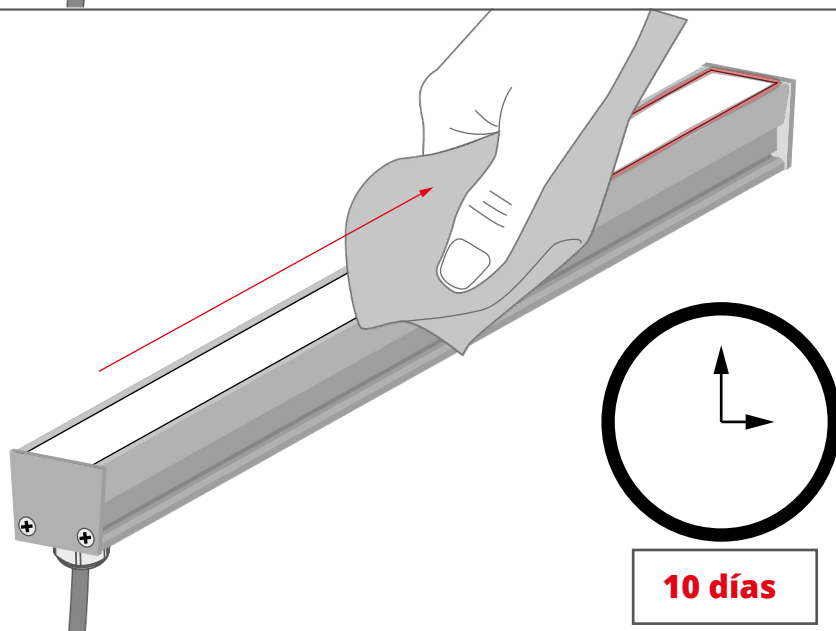

Limpie el accesorio. El tiempo de secado es de 10 días.

XIII

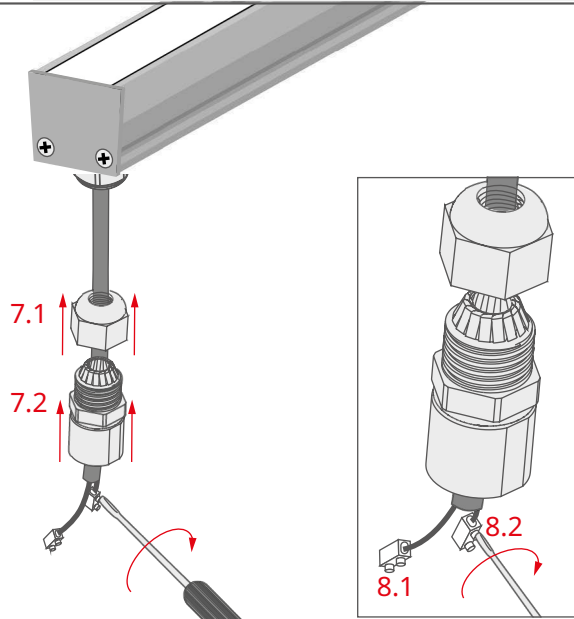

Coloca las piezas (7.1, 7.2) del acoplador hermético y ambas piezas del conector (8.1, 8.2) sobre el cable.

¡ATENCIÓN! Las piezas del conector deben estar lo suficientemente separadas para que no se toquen al colocarlas dentro del acoplador.

XIV

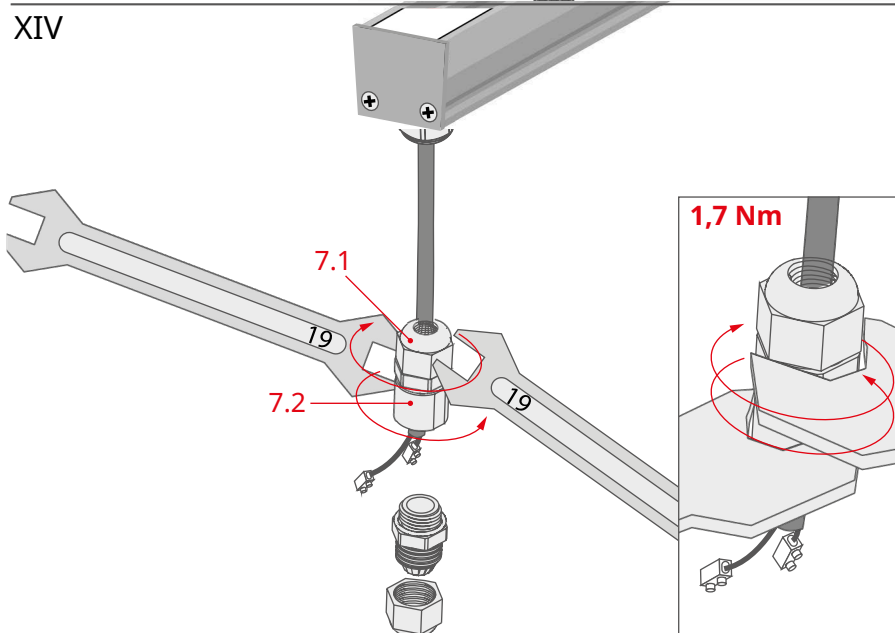

Aprieta las piezas (7.1, 7.2) del acoplador hermético para fijarlas al cable.

¡ATENCIÓN! Las piezas deben apretarse aplicando un par de torsión de 1,7 Nm.

XV

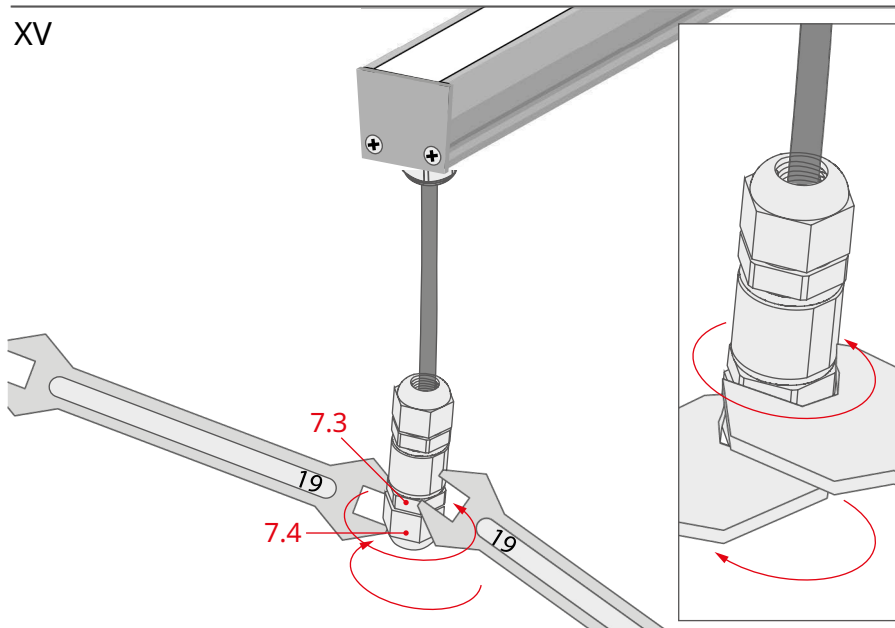

Coloca y ajusta las dos últimas piezas del acoplador hermético (7.3, 7.4).

El conjunto ya está preparado para instalarse sobre la superficie elegida.

OPCIONAL

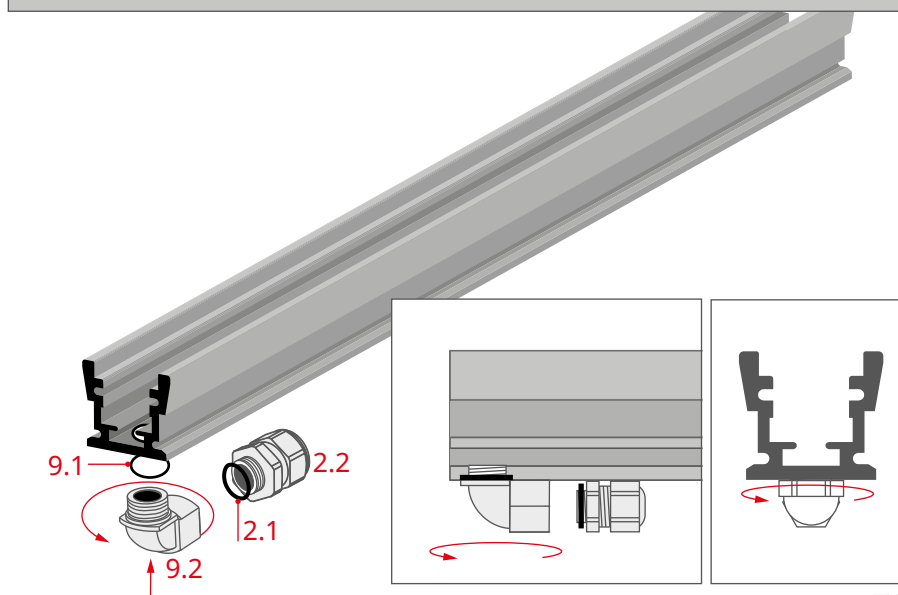

Para facilitar el paso de los cables a lo largo del soporte, se pueden instalar las piezas opcionales de prensaestopa angular (9.1, 9.2) en el perfil y conectarlas con las piezas de prensaestopa (2.1, 2.2).

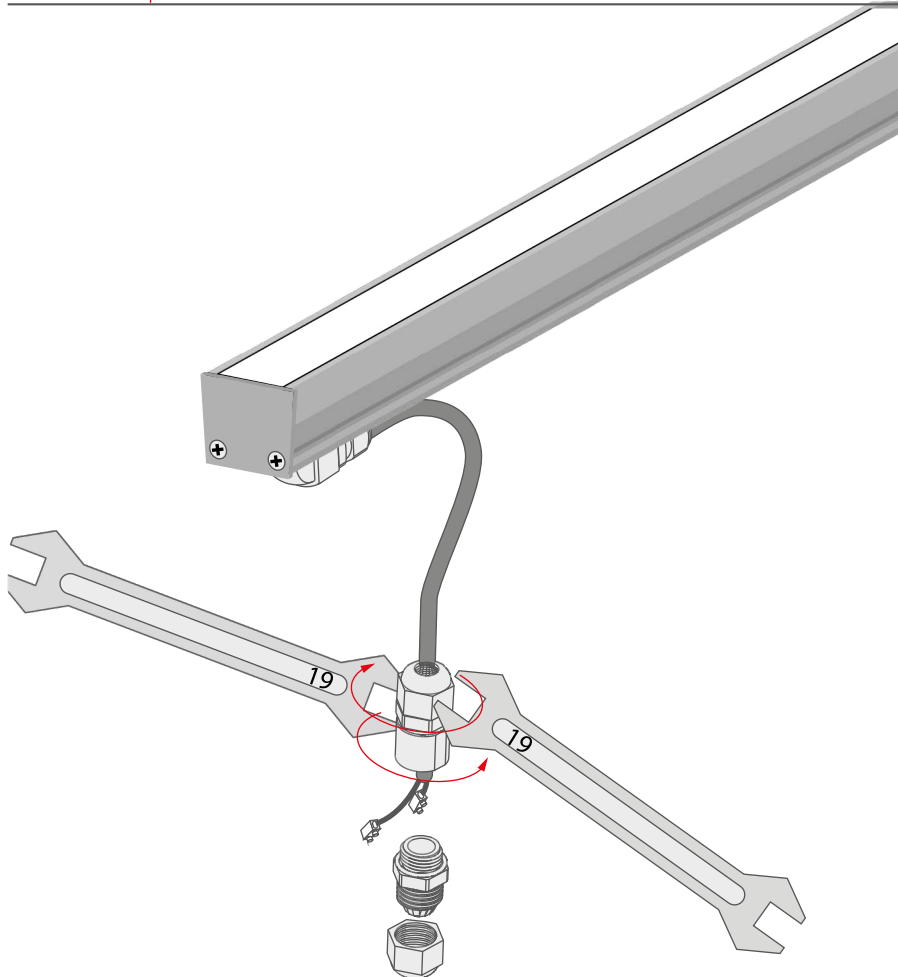

Tras sellar el soporte (pasos VII - XII), monte todos los elementos del acoplador del mismo modo que en los pasos XIII-XV anteriores.